

# CATÁLOGO TÉCNICO / LIFT PARA CANHÃO DE LUZ



## DESCRIÇÃO:

Sistema motorizado que permite acondicionar equipamentos de iluminação de pequeno porte. Projetado para garantir facilidade e conforto em permitir automação ou acionamento por controle remoto.

Acionado por:

- Infravermelho (IR)
- Radio-frequencia (RF)
- Contato seco (CS)
- Botão



## EQUIPAMENTOS COMPATÍVEIS

### LED SPOT



### STROBE

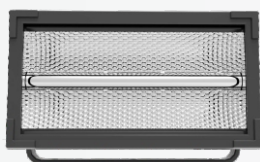

### MOVING HEAD



## CARACTERÍSTICAS:

- Motor tubular Somfy 110 ou 220 volts
- Caixa em aço carbono em pintura eletrostática
- Moldura de acabamento em alumínio
- Tampa móvel bipartida
- Regulagem de fim de curso
- Carga máxima 15kg

GARANTIA: (01) um ano no motor e demais peças.

## DIMENSÕES:

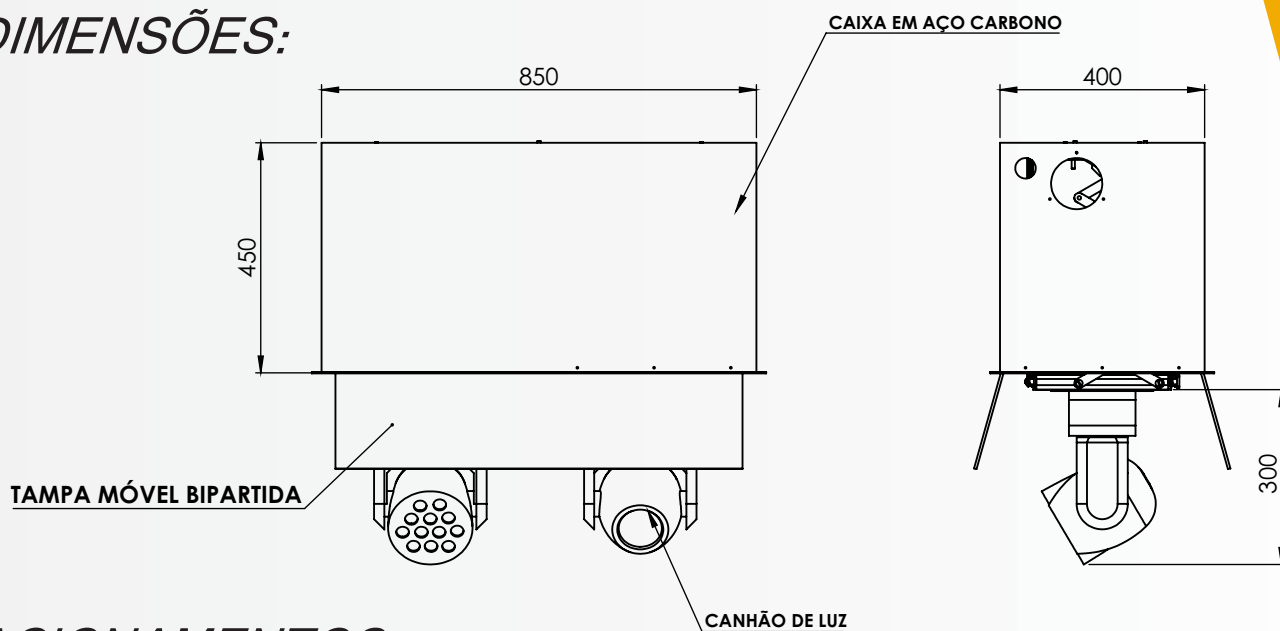

## ACIONAMENTOS:

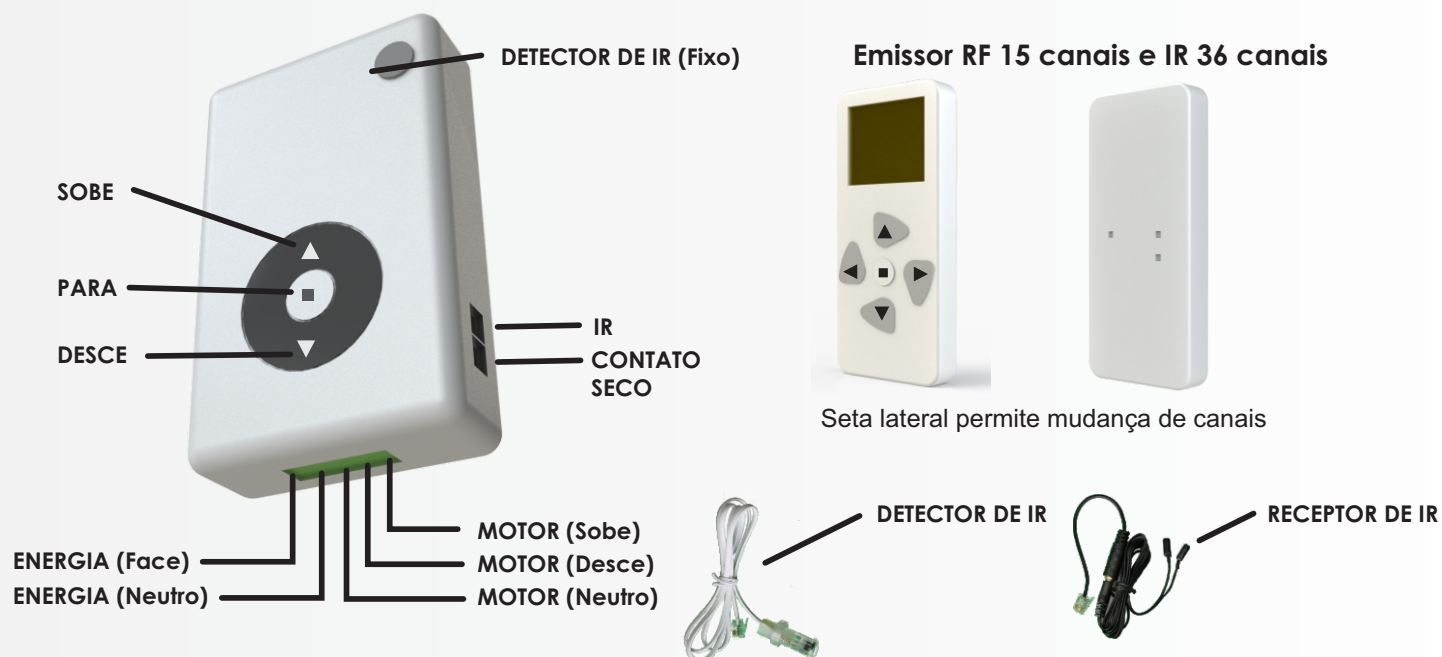

O RECEPTOR MULTI-INTERFACE, permite a integração do LIFT com outros sistema de controle (ex. sistema de automação residencial ou predial), além de possibilitar o acionamento da aplicação, de forma independente, seja pelos emissores ou por botoeira.